

A new dust seal has been introduced to help prolong the life of the accessory drive oil seal. The outer lip of the new dust seal has been increased by 0.050 inches to allow the seal to be pressed flush with the pulley face. This provides the correct clearance between the dust seal and main oil seal.

## INSTALLATION INSTRUCTIONS

1. Place a light film of oil or soapy water on the inside circumference of the dust seal.
2. Install the dust seal on the pulley hub so the larger diameter side of the seal is facing away from the pulley.
3. Press the dust seal onto the hub until the inside diameter of the seal is flush with the face of the pulley hub.

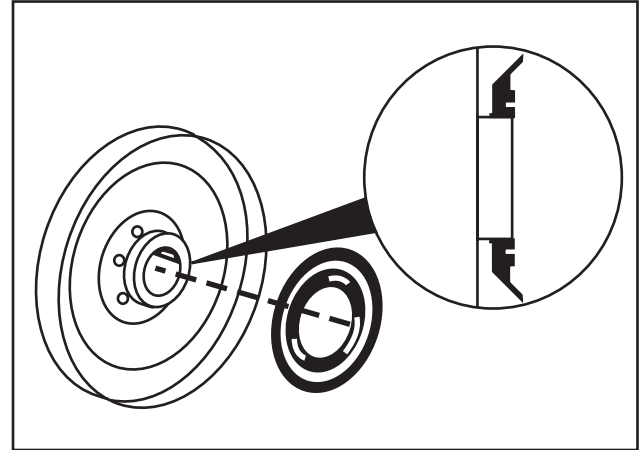

Un nuevo diseño de guardapolvo ha sido introducido en el mercado, que prolonga la duración del servicio del sello de aceite para Mando el Accesorios. El reborde externo del nuevo guardapolvo se ha aumentado .050 centésimas de pulgada para permitir que el sello pueda ser prensado a ras con la cara de la polea. Esto proporciona la separación correcta entre el guardapolvo y el sello de aceite principal.

## INSTRUCCIONES

1. Aplique una ligera capa de aceite o agua jabonosa a la circunferencia interior del guardapolvo.
2. Instale el guardapolvo en el borde de la polea de tal manera que el lado del diámetro grande quede en dirección opuesta a la cara de la polea.
3. Preense el guardapolvo sobre el cubo hasta que el diámetro interior del sello este a ras con la cara del cubo de la polea.

